

Empresa
País
Proyecto
Descripción

Enlase Generación Chile S.A.
Chile
PMG Chercán Solar
Informe de Potencia Máxima



CÓDIGO DE PROYECTO EE-2022-239
CÓDIGO DE INFORME EE-EN-2023-1520
REVISIÓN C

27 nov. 23



Este documento **EE-EN-2023-1520-RC** fue preparado para Enlasa Generación Chile S.A. por el Grupo Estudios Eléctricos.

Para consultas técnicas respecto del contenido del presente comunicarse con:

Ing. Andrés Capalbo
Sub-Gerente Dpto. Ensayos
andres.capalbo@estudios-electricos.com

Ing. Claudio Celman
Sub-Gerente Dpto. Ensayos
claudio.celman@estudios-electricos.com

Ing. Pablo Rifrani
Gerente Dpto. Ensayos
pablo.rifrani@estudios-electricos.com

Informe realizado en colaboración con todas las empresas del grupo: **Estudios Eléctricos S.A., Estudios Eléctricos Chile, Estudios Eléctricos Colombia y Electrical Studies Corp.**

Este documento contiene 27 páginas y ha sido guardado por última vez el 27/11/2023 por César Colignon; sus versiones y firmantes digitales se indican a continuación:

Revisión	Fecha	Comentarios	Realizó	Revisó	Aprobó
A	22.11.2023	Para presentar	CiC	AC	PR
B	24.11.2023	Correcciones según observaciones de cliente	CiC	AC	PR
C	27.11.2023	Ajustes finales	CiC	AC	PR

Todas las firmas digitales pueden ser validadas y autenticadas a través de la web de Estudios Eléctricos; <http://www.estudios-electricos.com/certificados>.



ÍNDICE

1	Introducción	4
	1.1 Fecha ensayo y personal auditor	5
	1.2 Medidores utilizados	5
	1.3 Nomenclatura utilizada	5
2	ASPECTOS NORMATIVOS	7
3	DESCRIPCIÓN DEL PARQUE	8
	3.1 Unifilar de planta	8
	3.2 Datos de los paneles solares	11
	3.3 Datos de los inversores	13
	3.4 Datos de los transformadores de bloque.....	16
	3.5 Datos de consumos de SSAA de planta	17
4	DETERMINACIÓN DE POTENCIA MÁXIMA	18
	4.1 Ensayo de Potencia Máxima.....	19
	4.2 Potencia de Servicios Auxiliares	21
	4.3 Potencia de Pérdidas en la central.....	22
	4.4 Potencia Neta	24
	4.5 Potencia Bruta	24
	4.6 Resultados.....	25
5	CONCLUSIONES	26
6	ANEXOS	27
	6.1 Certificado de calibración del medidor de energía.....	27



1 Introducción

El presente Informe Técnico documenta el procedimiento y los resultados obtenidos al determinar la Potencia Máxima del PMG Chercán Solar de acuerdo con lo establecido en el “Anexo Técnico: Pruebas de Potencia Máxima en Unidades Generadores”, cuyos aspectos más relevantes se destacan en la Sección 2.

El PMG Chercán Solar, se encuentra ubicado en la región de Coquimbo. Está constituido por tres (3) centros de transformación diferentes, cada centro cuenta con un inversor y un transformador de bloque. Los equipos utilizados son marca SMA y sus respectivos modelos son:

- **MVPS 2660** Inversor de 2.667 MVA de capacidad nominal y 600 V de tensión nominal. Transformador de bloque de 2.667 MVA de capacidad nominal y de relación de transformación 0.6 kV / 23 kV ($\pm 2 \times 2.5\%$).
- **MVPS 3060** Inversor de 3.067 MVA de capacidad nominal y 690 V de tensión nominal. Transformador de bloque de 3.067 MVA de capacidad nominal y de relación de transformación 0.69 kV / 23 kV ($\pm 2 \times 2.5\%$).
- **MVPS 4000** Inversor de 4.000 MVA de capacidad nominal y 600 V de tensión nominal. Transformador de bloque de 4.000 MVA de capacidad nominal y de relación de transformación 0.6 kV / 23 kV ($\pm 2 \times 2.5\%$).

La red colectora del PMG Chercán Solar está compuesta por dos (2) alimentadores 23 kV que colectan la potencia generada por los inversores del parque. Los alimentadores se conectan a través de una línea de 540 metros al paño E5 de la S/E Las Piedras. La barra de 23kV de la S/E Las Piedras corresponde al punto de interconexión (POI) del parque con el SEN.

En lo que se refiere a la operación conjunta, el PMG Chercán Solar cuenta con un sistema que permite el control de variables eléctricas en su punto de interconexión con el sistema (POI). La medición de las variables eléctricas necesarias, para el control de potencia activa, y reactiva son llevadas a cabo en el paño E5 de la S/E Las Piedras de 23 kV.

Desde el controlador conjunto de planta la consigna de potencia del parque queda limitada a un valor máximo de 9.0 MW por su condición de PMG.

1.1 Fecha ensayo y personal auditor

Personal	Fecha de ensayo
Ing. César Colignon	8 de noviembre de 2023

Tabla 1.1 – Personal participante

1.2 Medidores utilizados

Denominación	Marca	Modelo	Precisión
Analizador de energía	BlackBox	G4500	±0.2

Tabla 1.2 – Equipos utilizados

Además de lo mostrado en la Tabla 1.2, se cuenta con datos complementarios de las principales variables meteorológicas.

1.3 Nomenclatura utilizada

La Figura 1.1 muestra un sistema equivalente de conexión de un parque fotovoltaico, el cual nos permite identificar y definir los siguientes elementos:



Figura 1.1 – Sistema equivalente parque solar

- 1) **Generador equivalente:** Corresponde a la suma de los aportes distribuidos de potencia activa alterna de cada inversor del parque fotovoltaico.
- 2) **Pérdidas en sistema colector del parque (Pcolector):** Corresponde a las pérdidas del sistema colector del parque fotovoltaico, principalmente en cables de baja y media tensión, y en los transformadores colectores que elevan de baja a media tensión.
- 3) **Servicios Auxiliares de la central (SS.AA.).**
- 4) **Barra de media tensión (MT):** Corresponde a la tensión en el lado de baja tensión del transformador de poder del parque fotovoltaico.

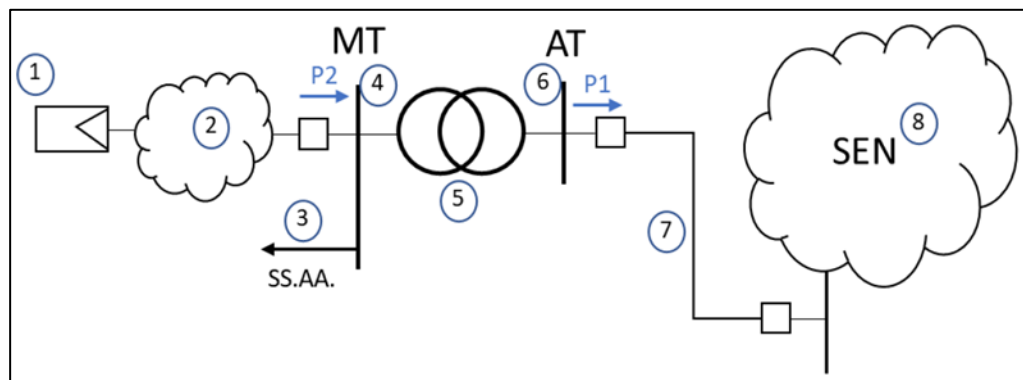

- 5) **Transformador de Poder:** Equipo elevador presente en la subestación de salida del parque fotovoltaico.
- 6) **Barra de alta tensión (AT):** Corresponde a la tensión en el lado de alta tensión del transformador de poder del parque fotovoltaico.
- 7) **Línea dedicada de la central:** Línea de alta tensión que vincula el parque fotovoltaico con el sistema eléctrico.
- 8) **Sistema Eléctrico Nacional (SEN).**

A partir de las definiciones anteriores, el presente informe considera la siguiente nomenclatura:

- ✓ **P1:** Potencia activa inyectada en la barra de alta tensión (AT) del parque [MW].
- ✓ **P2:** Potencia activa inyectada en la barra de media tensión (MT) del parque [MW].
- ✓ **Pperd:** Pérdidas de potencia activa en línea de transmisión [MW] (ver número "7" en Figura 1.1).
- ✓ **Ptrafo:** Pérdidas activas en el transformador de poder del parque [kW].
- ✓ **SS.AA.:** Servicios Auxiliares del parque [kW].
- ✓ **Pcolector:** Pérdidas en el sistema colector del parque [kW] (ver número "2" en Figura 1.1).
- ✓ **IR:** Irradiancia.
- ✓ **Tamb:** Temperatura ambiente.
- ✓ **Tp:** Temperatura de panel.
- ✓ **Pneta,med:** Potencia neta sin corregir.
- ✓ **Pbruta,med:** Potencia bruta sin corregir.
- ✓ **Pbruta,ir:** Potencia bruta corregida por irradiancia.
- ✓ **Pbruta,corr:** Potencia bruta corregida por irradiancia y temperatura de operación del panel.





2 ASPECTOS NORMATIVOS

El “**Anexo Técnico: Pruebas de Potencia Máxima en Unidades Generadoras**” establece las metodologías y procesos para efectuar los ensayos de verificación del máximo valor de potencia activa bruta que puede sostener un sistema de generación.

El **Artículo 39** es el que corresponde considerar para el caso en cuestión debido a que se trata de una central cuya fuente es renovable no convencional sin capacidad de regulación (no hay almacenamiento de energía). Éste establece que el valor de Potencia Máxima deberá ser obtenido a partir de registros de operación y mediciones de los recursos naturales que inciden en la operación de estas tecnologías, especificándose las metodologías, cálculos y todos los antecedentes y aspectos técnicos usados para la obtención de dicho valor.



3 DESCRIPCIÓN DEL PARQUE

El PMG Chercán Solar, se encuentra ubicado en la región de Coquimbo. Está constituido por tres (3) centros de transformación diferentes, cada centro cuenta con un inversor y un transformador de bloque. Los equipos utilizados son marca SMA y sus respectivos modelos son:

Está constituido por tres (3) inversores marca SMA, de diferentes modelos:

- **MVPS 2660** Inversor de 2.667 MVA de capacidad nominal y 600 V de tensión nominal. Transformador de bloque de 2.667 MVA de capacidad nominal y de relación de transformación 0.6 kV / 23 kV ($\pm 2 \times 2.5\%$).
- **MVPS 3060** Inversor de 3.067 MVA de capacidad nominal y 690 V de tensión nominal. Transformador de bloque de 3.067 MVA de capacidad nominal y de relación de transformación 0.69 kV / 23 kV ($\pm 2 \times 2.5\%$).
- **MVPS 4000** Inversor de 4.000 MVA de capacidad nominal y 600 V de tensión nominal. Transformador de bloque de 4.000 MVA de capacidad nominal y de relación de transformación 0.6 kV / 23 kV ($\pm 2 \times 2.5\%$).

La red colectora del PMG Chercán Solar está compuesta por dos (2) alimentadores 23 kV que colectan la potencia generada por los inversores del parque. Los alimentadores se conectan a través de una línea de 540 metros al paño E5 de la S/E Las Piedras. La barra de 23kV de la S/E Las Piedras corresponde al punto de interconexión (POI) del parque con el SEN.

La fuente primaria de energía corresponde a paneles solares marca Canadian Solar modelo BiHiKu7.

3.1 Unifilar de planta

La red colectora está compuesta por dos (2) circuitos colectores en MT, donde la disposición de los inversores dentro de dichos circuitos es la siguiente:

- Circuito N°1: Inversor: CIT 3.
- Circuito N°2: Inversores: CIT 2 y CIT 1.

En la Figura 3.1 se presenta el diagrama unilineal de la S/E Las Piedras. El recuadro azul muestra el paño E5 de la S/E Las Piedras, donde se conecta el parque. El recuadro verde muestra el transformador de servicios auxiliares de la subestación.

En la Figura 3.2 se muestra la barra principal de 23 kV del PMG Chercán Solar, se observa la acometida de los dos alimentadores del parque y el detalle de cada uno de los circuitos colectores.



3.2 Datos de los paneles solares

Los paneles fotovoltaicos del PMG Chercán Solar son marca Canadian Solar modelo BiHiKu7. Sus principales características se presentan en la Figura 3.3.



Figura 3.3 – Datos de paneles Canadian Solar modelo BiHiKu7



Se presenta en la Tabla 3.1 el número y distribución de módulos solares en el PMG Chercán Solar.

Bloque	Tipo de panel	Potencia módulos [W]	Cantidad	Potencia DC [kWp]
1	CS/BiHiKu7	660	12090	7979.4
2	CS/BiHiKu7	655	4200	2751.0
		Total	16290	10730.4

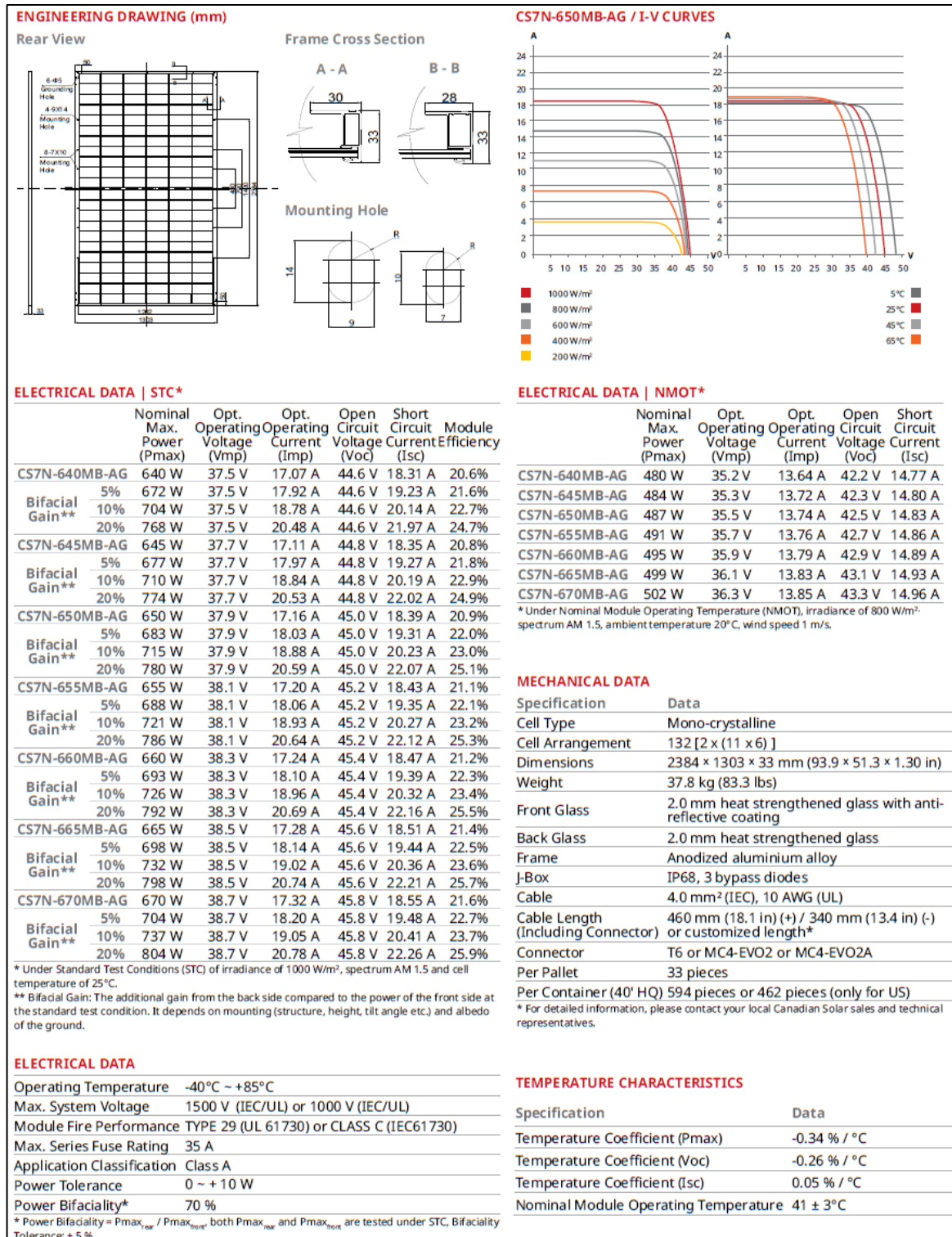
Tabla 3.1 – Distribución de módulos fotovoltaicos

Cabe destacar que desde el controlador conjunto de planta la consigna de potencia del parque queda limitada a un valor máximo de 9.0 MW por su condición de PMG.

3.3 Datos de los inversores

El PMG Chercán Solar está constituido por tres (3) inversores SMA de modelos diferentes:

- **MVPS 2660** Inversor de 2.667 MVA de capacidad nominal y 600 V de tensión nominal.
- **MVPS 3060** Inversor de 3.067 MVA de capacidad nominal y 690 V de tensión nominal.
- **MVPS 4000** Inversor de 4.000 MVA de capacidad nominal y 600 V de tensión nominal.

Los parámetros nominales de los inversores se presentan en las Figura 3.4, Figura 3.5 y Figura 3.6.

Technical Data	MVPS 2660-S2	MVPS 2800-S2
Input (DC)		
Available inverters	1 x SC 2660 UP / 1 x SCS 2300 UP-XT	1 x SC 2800 UP / 1 x SCS 2400 UP-XT
Max. input voltage	1500 V	1500 V
Number of DC inputs	dependent on the selected inverters	
Integrated zone monitoring	○	
Available DC fuse sizes (per input)	200 A, 250 A, 315 A, 350 A, 400 A, 450 A, 500 A	
Output (AC) on the medium-voltage side		
Rated power at SC UP (at -25 °C to + 35 °C / 40 °C optional 50 °C) ¹⁾	2667 kVA / 2400 kVA	2800 kVA / 2520 kVA
Charging power at SCS UP-XT (at -25 °C to + 25 °C / 40 °C optional 50 °C) ¹⁾	2390 kVA / 2000 kVA	2515 kVA / 2100 kVA
Discharging power at SCS UP-XT (at -25 °C to + 25 °C / 40 °C optional 50 °C) ¹⁾	2665 kVA / 2270 kVA	2800 kVA / 2380 kVA
Typical nominal AC voltages	10 kV to 35 kV	10 kV to 35 kV
AC power frequency	50 Hz / 60 Hz	50 Hz / 60 Hz
Transformer vector group Dy11 / YNd11 / YNy0	● / ○ / ○	● / ○ / ○
Transformer cooling methods	KNAN ²⁾	KNAN ²⁾
Transformer no-load losses Standard / Eco Design 1 / Eco Design 2	● / ○ / ○	● / ○ / ○
Transformer short-circuit losses Standard / Eco Design 1 / Eco Design 2	● / ○ / ○	● / ○ / ○
Max. total harmonic distortion	< 3%	
Reactive power feed-in (up to 60% of nominal power)	○	
Power factor at rated power / displacement power factor adjustable	1 / 0.8 overexcited to 0.8 underexcited	

Figura 3.4 – Datos nominales de inversor MVPS 2660

Technical Data	MVPS 2930-S2	MVPS 3060-S2
Input (DC)		
Available inverters	1 x SC 2930 UP / 1 x SCS 2530 UP-XT	1 x SC 3060 UP / 1 x SCS 2630 UP-XT
Max. input voltage	1500 V	1500 V
Number of DC inputs	dependent on the selected inverters	
Integrated zone monitoring	○	
Available DC fuse sizes (per input)	200 A, 250 A, 315 A, 350 A, 400 A, 450 A, 500 A	
Output (AC) on the medium-voltage side		
Rated power at SC UP (at -25 °C to + 35 °C / 40 °C optional 50 °C) ¹⁾	2933 kVA / 2640 kVA	3067 kVA / 2760 kVA
Charging power at SCS UP-XT (at -25 °C to + 25 °C / 40 °C optional 50 °C) ¹⁾	2635 kVA / 2200 kVA	2750 kVA / 2300 kVA
Discharging power at SCS UP-XT (at -25 °C to + 25 °C / 40 °C optional 50 °C) ¹⁾	2930 kVA / 2495 kVA	3065 kVA / 2605 kVA
Typical nominal AC voltages	10 kV to 35 kV	10 kV to 35 kV
AC power frequency	50 Hz / 60 Hz	50 Hz / 60 Hz
Transformer vector group Dy11 / YNd11 / YNy0	● / ○ / ○	● / ○ / ○
Transformer cooling methods	KNAN ²⁾	KNAN ²⁾
Transformer no-load losses Standard / Eco Design 1 / Eco Design 2	● / ○ / ○	● / ○ / ○
Transformer short-circuit losses Standard / Eco Design 1 / Eco Design 2	● / ○ / ○	● / ○ / ○
Max. total harmonic distortion	< 3%	
Reactive power feed-in (up to 60% of nominal power)	○	
Power factor at rated power / displacement power factor adjustable	1 / 0.8 overexcited to 0.8 underexcited	

Figura 3.5 – Datos nominales de inversor MVPS 3060



Technical Data	MVPS 4000-S2	MVPS 4200-S2
Input (DC)		
Available inverters	1 x SC 4000 UP or 1 x SCS 3450 UP or 1 x SCS 3450 UP-XT	1 x SC 4200 UP or 1 x SCS 3600 UP or 1 x SCS 3600 UP-XT
Max. input voltage	1500 V	1500 V
Number of DC inputs	dependent on the selected inverters	
Integrated zone monitoring	○	
Available DC fuse sizes (per input)	200 A, 250 A, 315 A, 350 A, 400 A, 450 A, 500 A	
Output (AC) on the medium-voltage side		
Rated power at SC UP (at -25 °C to + 35 °C / 40 °C optional 50 °C) ¹⁾	4000 kVA / 3600 kVA	4200 kVA / 3780 kVA
Rated power at SCS UP (at -25 °C bis +25 °C / 40 °C optional 50 °C) ¹⁾	3450 kVA / 2930 kVA	3620 kVA / 3075 kVA
Charging power at SCS UP-XT (at -25 °C bis +25 °C / 40 °C optional 50 °C) ¹⁾	3590 kVA / 3000 kVA	3770 kVA / 3150 kVA
Discharging power at SCS UP-XT (at -25 °C bis +25 °C / 40 °C optional 50 °C) ¹⁾	4000 kVA / 3400 kVA	4200 kVA / 3570 kVA
Typical nominal AC voltages	10 kV to 35 kV	10 kV to 35 kV
AC power frequency	50 Hz / 60 Hz	50 Hz / 60 Hz
Transformer vector group Dy11 / YNd11 / YNy0	● / ○ / ○	● / ○ / ○
Transformer cooling methods	KNAN ²⁾	KNAN ²⁾
Transformer no-load losses Standard / Eco Design 1 / Eco Design 2	● / ○ / ○	● / ○ / ○
Transformer short-circuit losses Standard / Eco Design 1 / Eco Design 2	● / ○ / ○	● / ○ / ○
Max. total harmonic distortion		< 3%
Reactive power feed-in (up to 60% of nominal power)		○
Power factor at rated power / displacement power factor adjustable	1 / 0.8 overexcited to 0.8 underexcited	

Figura 3.6 – Datos nominales de inversor MVPS 4000

La curva de capacidad de los inversores se presenta en la Figura 3.7.



Figura 3.7 – Curva de capacidad del inversor



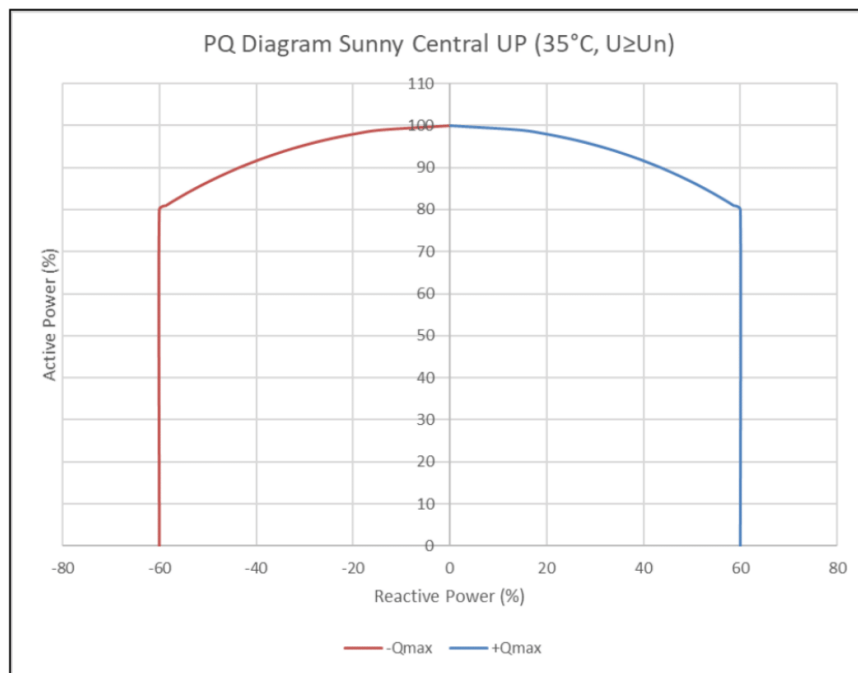

En la Figura 3.8 se muestran los antecedentes respecto a los consumos propios de los inversores, esta información es válida para los 3 modelos de inversor del parque.

Self-consumption (max. / partial load / average) ¹⁾	< 8.1 kW / < 1.8 kW / < 2.0 kW
Self-consumption (stand-by) ¹⁾	< 370 W

Figura 3.8 – Consumos propios de los inversores

En base a la información presentada se utiliza un consumo de 8.1 kW para la condición de potencia máxima, un valor de 1.8 kW para la condición de mínimo técnico y el valor medio de 2.0 kW para las maniobras de partida y detención.



3.4 Datos de los transformadores de bloque

El PMG Chercán Solar cuenta con tres (3) transformadores de bloque diferentes:

- **MVPS 2660:** Transformador de bloque de 2.667 MVA de capacidad nominal y de relación de transformación 0.6 kV / 23 kV ($\pm 2 \times 2.5\%$).
- **MVPS 3060:** Transformador de bloque de 3.067 MVA de capacidad nominal y de relación de transformación 0.69 kV / 23 kV ($\pm 2 \times 2.5\%$).
- **MVPS 4000:** Transformador de bloque de 4.000 MVA de capacidad nominal y de relación de transformación 0.6 kV / 23 kV ($\pm 2 \times 2.5\%$).

Los transformadores cuentan con cambiador de tomas el cual no puede ser operado bajo carga. A continuación, se presentan en las Tabla 3.2, Tabla 3.3 y Tabla 3.4 los parámetros más relevantes para el modelado de los transformadores.

Parámetro	Valor
Potencia nominal	2667 kVA
Tensión nominal lado HV	23000 V
Tensión nominal lado LV	600 V
Grupo de conexión	Dy11
Impedancia	6.6 %
Pérdidas en carga	18.766 kW
Pérdidas en vacío	1.604 kW
Posiciones de TAP	$\pm 2 \times 2.5\%$

Tabla 3.2 – Datos de los transformadores de bloque MVPS 2660

Parámetro	Valor
Potencia nominal	3067 kVA
Tensión nominal lado HV	23000 V
Tensión nominal lado LV	690 V
Grupo de conexión	Dy11
Impedancia	7.4 %
Pérdidas en carga	20.302 kW
Pérdidas en vacío	1.756 kW
Posiciones de TAP	$\pm 2 \times 2.5\%$

Tabla 3.3 – Datos de los transformadores de bloque MVPS 3060



Parámetro	Valor
Potencia nominal	4000 kVA
Tensión nominal lado HV	23000 V
Tensión nominal lado LV	600 V
Grupo de conexión	Dy11
Impedancia	6.5 %
Pérdidas en carga	33.914 kW
Pérdidas en vacío	2.129 kW
Posiciones de TAP	$\pm 2 \times 2.5\%$

Tabla 3.4 – Datos de los transformadores de bloque MVPS 4000

3.5 Datos de consumos de SSAA de planta

Los consumos de Servicios Auxiliares de la planta (oficinas e instrumental de medición) se encuentran conectados al transformador de servicios auxiliares presente en la barra de 23 kV de la S/E Las Piedras.

Por lo tanto, la potencia de servicios auxiliares del parque está asociada en su totalidad a los consumos propios de los inversores.



4 DETERMINACIÓN DE POTENCIA MÁXIMA

La Potencia Máxima corresponde al máximo valor de potencia activa bruta que puede sostener un sistema de generación y deberá ser obtenido a partir de registros de operación y mediciones de los recursos naturales que inciden en la operación de estas tecnologías.

Para el caso del PMG Chercán Solar se cuenta con mediciones de la Potencia Neta registrada en el POI, y mediciones de la irradiancia de las estaciones meteorológicas. De forma complementaria se cuenta con el registro de uno de los inversores durante la jornada de las pruebas, todos los inversores reciben la misma consigna porcentual calculada desde el PPC.

Desde el controlador conjunto de planta la consigna de potencia del parque queda limitada a un valor máximo de 9.0 MW por su condición de PMG.

Para la prueba de Potencia Máxima realizada, se reportan los valores de potencia según se desglosan en la siguiente tabla de resultados, las definiciones se encuentran a continuación.

Parque Fotovoltaico	Potencia Bruta [MW]	SS.AA. [kW]	Pérdidas en la central [kW]	Potencia Neta [MW]
PMG Chercán	(1)	(2)	(3)	(4)

Tabla 4.1 – Tabla resumen de valores a presentar

- (1) **Potencia Bruta del Parque:** Corresponde a la suma de los aportes distribuidos de potencia activa alterna de cada inversor del parque PMG Chercán Solar.
- (2) **Potencia de SS.AA.:** Corresponde a la suma de los consumos propios promedio de cada inversor estimados en kW x Cantidad de inversores (considerando todos los inversores en servicio), más los SS.AA. de la central
- (3) **Pérdidas en la central:** Corresponde a las pérdidas en el sistema colector de media tensión.
- (4) **Potencia Neta del parque:** Potencia inyectada en 23 kV en paño S/E Las Piedras.



4.1 Ensayo de Potencia Máxima

El día 8 de noviembre de 2023 se realizó el ensayo de Potencia Máxima en condiciones nominales de irradiancia.

En la Figura 4.1 se muestra el registro de potencia inyectada en la barra de 23 kV de la S/E Las Piedras considerando los 3 inversores del parque en servicio. Se aprecia una media estable de 8.9925 MW durante una hora de operación. De forma complementaria se muestra un valor de potencia reactiva estable de 0.0 MVar.

En la Figura 4.2 se presenta el registro del inversor CIT-1, en la Figura 4.3 se muestra el registro de irradiancia perpendicular a los paneles. Finalmente, en la Figura 4.4 se muestra el registro de irradiancia de la jornada completa, enmarcando el período de ensayos.

En las siguientes secciones se presentan los cálculos para determinar los valores desglosados según se muestran en la Tabla 4.1. Estos valores han sido obtenidos mediante el modelo de red desarrollado del parque, simulando la condición de pruebas en DigSilent.



Figura 4.1 – Potencia neta – Potencia Máxima



Figura 4.2 – Potencia CIT-1 – Potencia Máxima

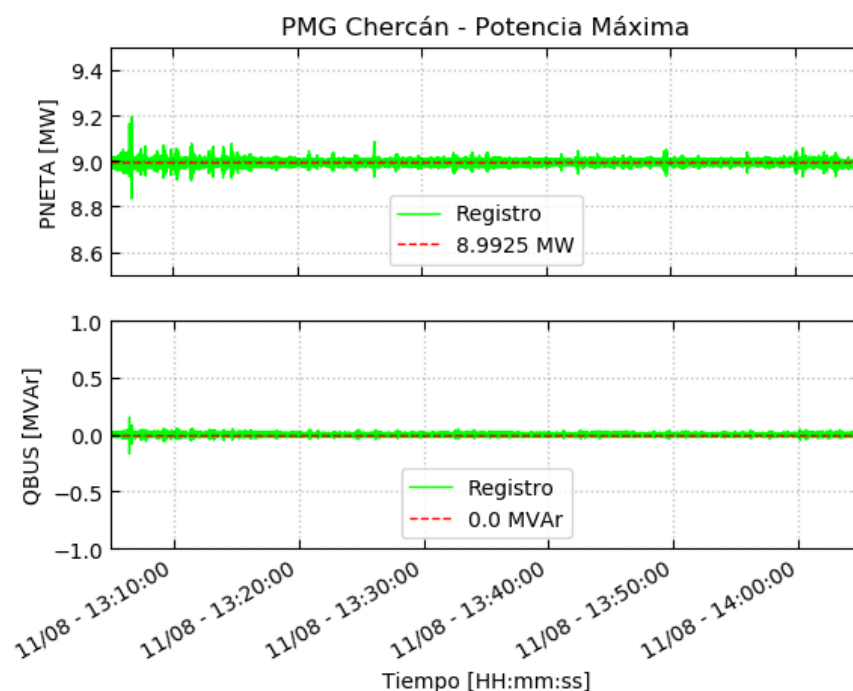

Figura 4.3 – Irradiancia POA – Potencia Máxima



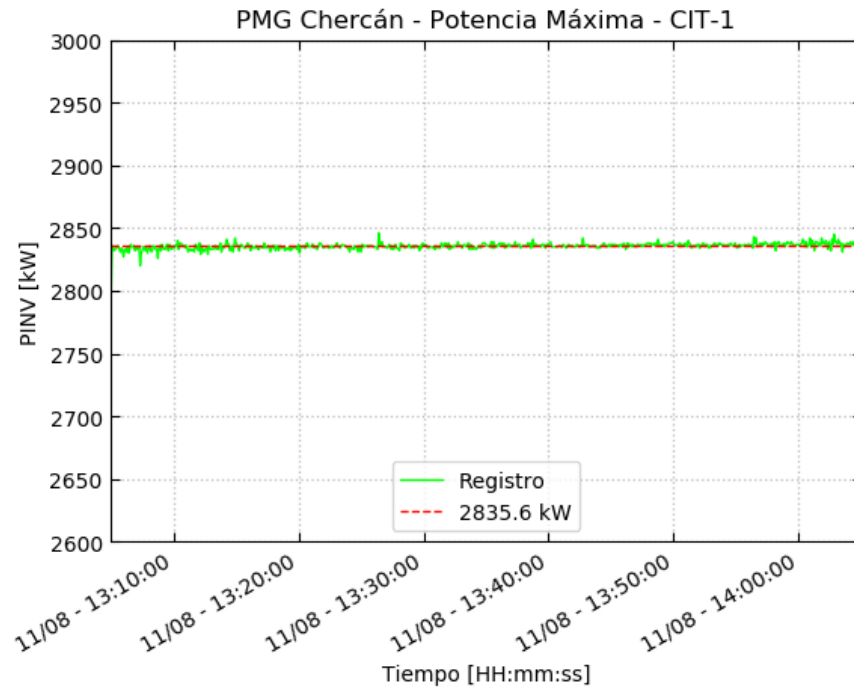

Figura 4.4 – Irradiancia POA día completo – Potencia Máxima

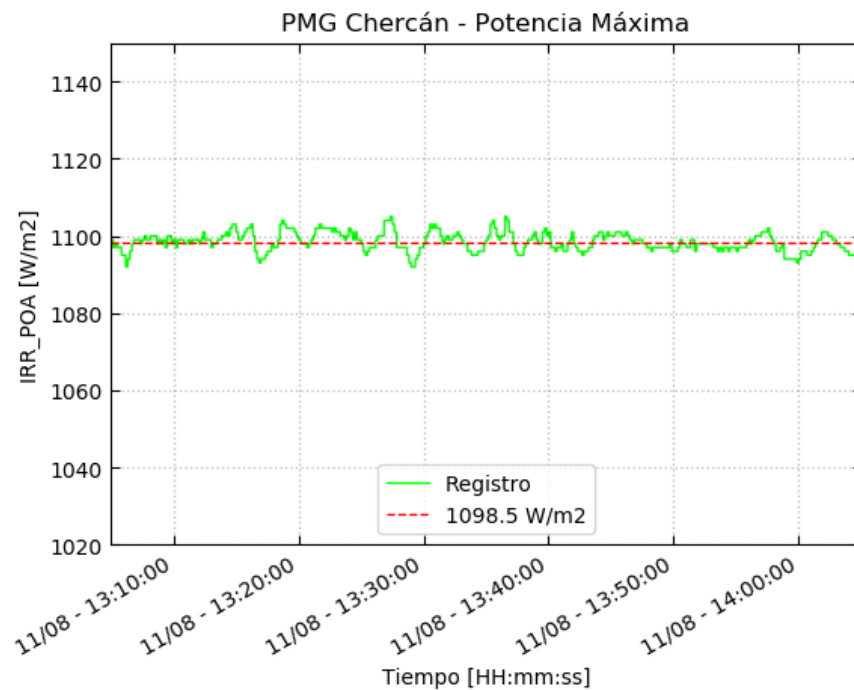
4.2 Potencia de Servicios Auxiliares

La **Potencia de Servicios Auxiliares** (P_{SSAA}) corresponde a la suma de los consumos propios de cada inversor más los Servicios Auxiliares de la instalación.

Tal como se ha mencionado, los consumos propios de cada inversor se han dimensionado en 8.1 kW. En tanto, la potencia de servicios auxiliares de la instalación no ha sido considerada ya que viene alimentada desde la barra de 23 kV de la S/E Las Piedras, según se menciona en la sección 3.5.

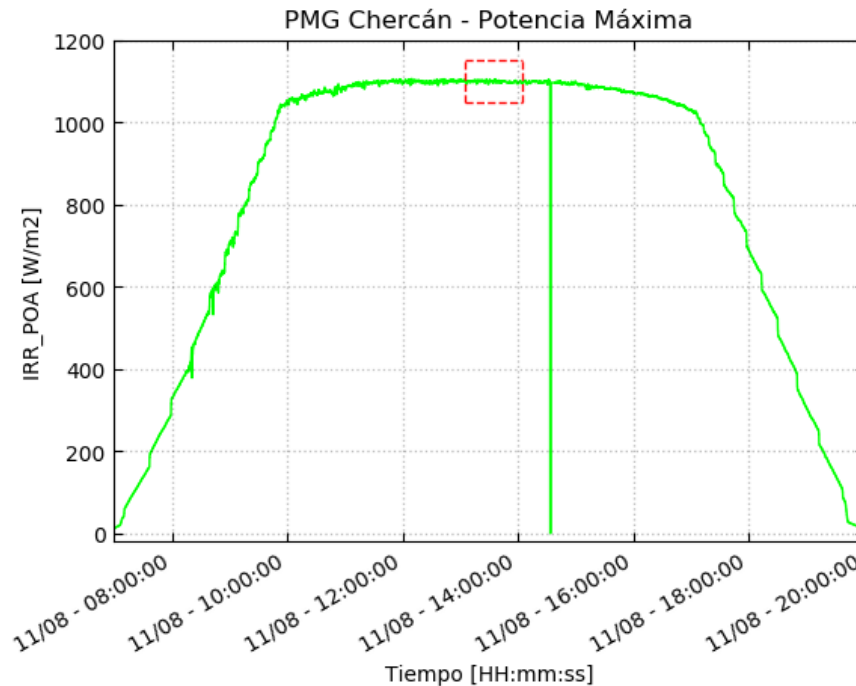
Entonces, la Potencia de Servicios Auxiliares queda determinada por la siguiente expresión.

$$P_{SSAA} = \sum_i \text{Consumos propios}_i$$
$$P_{SSAA} = 3 \times 0.0081 \text{ MW} = 0.0243 \text{ MW}$$

4.3 Potencia de Pérdidas en la central

La **Potencia de Pérdidas en la central** ($P_{perd,central}$) corresponde a las pérdidas en el sistema colector de media tensión de la instalación.

Para determinar el valor de pérdidas asociadas a cada elemento y de manera de obtener el valor de potencia bruta de la central, se realizan simulaciones de flujo de potencia sobre el modelo completo del PMG Chercán Solar desarrollado en DigSilent. El modelo fue desarrollado y validado por Estudios Eléctricos y se presenta en la Figura 4.5.



Figura 4.5 – Modelo equivalente desarrollado en DigSilent

Para realizar la simulación, se debe hallar la potencia generada por cada inversor, y para esto se procede a despacharlos de forma centralizada de modo de conseguir la potencia registrada a nivel de 23 kV.

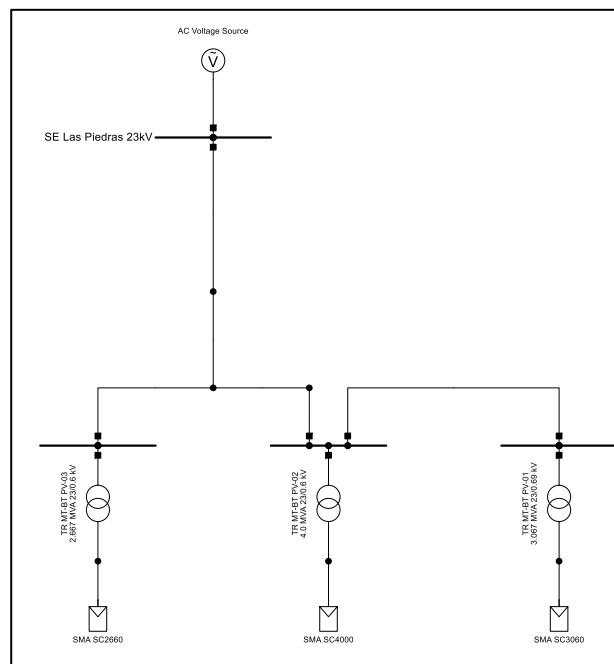

Figura 4.6 – Modelo equivalente desarrollado en DigSilent (Flujo de potencia)

A partir de los resultados del flujo de potencia presentados en la Figura 4.6, se puede determinar las pérdidas asociadas al sistema colector de la barra de 23 kV. La potencia de pérdidas se calcula como la diferencia entre la potencia inyectada en la barra principal de 23 kV y la potencia aportada por cada uno de los inversores que forman al PMG Chercán Solar.

$$P_{perd,MT} = P_{CIT-1} + P_{CIT-2} + P_{CIT-3} - P_{23kV}$$

$$P_{perd,MT} = 2.4922 \text{ MW} + 3.7379 \text{ MW} + 2.8660 \text{ MW} - 8.9925 \text{ MW} = 0.1036 \text{ MW}$$

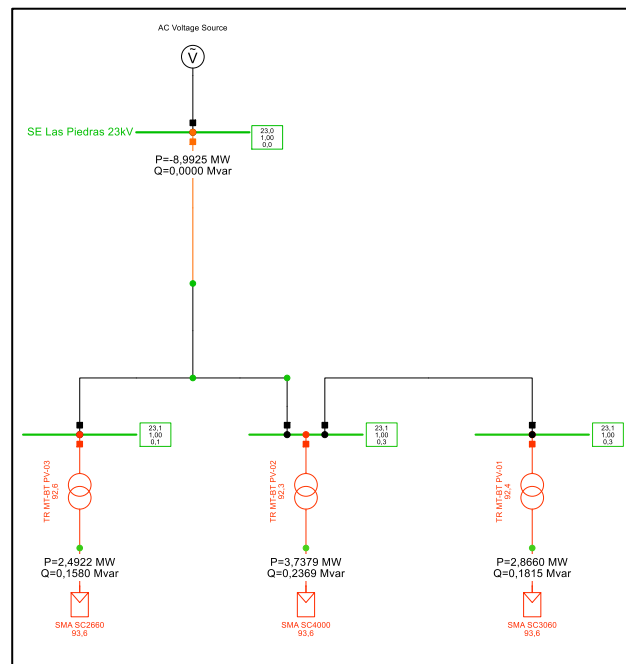
Los resultados del flujo de potencia se han contrastado con el registro de potencia del inversor CIT-1. Se observa que el despacho calculado mediante el modelo de red implementado en DigSilent resulta muy cercano al registrado (ver Figura 4.2).

Al no haber un transformador de poder principal el valor de pérdidas de media tensión corresponde al total de pérdidas de la instalación, según la siguiente expresión.

$$P_{perd,central} = P_{perd,MT}$$



4.4 Potencia Neta

La **Potencia Neta** corresponde a la potencia inyectada en la barra de 23 kV de la S/E Las Piedras.

$$P_{Neta} = 8.9925 \text{ MW}$$

4.5 Potencia Bruta

Para poder determinar la potencia bruta, es necesario calcular el valor de potencia de pérdidas totales del parque. La potencia de pérdidas totales considera las pérdidas en carga del transformador principal, la pérdida de los inversores propios, así como la potencia asociada a consumos de servicios auxiliares.

$$P_{bruta} = P_{Neta} + L_{Totales}$$

El valor de Potencia de Pérdidas Totales debe ser desglosado en los siguientes elementos:

- P_{SSAA} : Potencia de servicios auxiliares.
- $P_{perd,central}$: Pérdidas en el sistema colector de media tensión de la instalación.

A partir de los valores de pérdidas determinados en los capítulos anteriores se puede determinar la potencia de pérdidas totales con la siguiente ecuación:

$$L_{Totales} = P_{SSAA} + P_{perd,central}$$

$$L_{Totales} = 0.0243 \text{ MW} + 0.1036 \text{ MW} = 0.1279 \text{ MW}$$

Con este valor de pérdidas totales y la Potencia Neta Medida (ver Figura 4.1), se puede determinar la potencia bruta de la planta

$$P_{bruta} = P_{Neta} + L_{Totales}$$

$$P_{bruta} = 8.9925 \text{ MW} + 0.1279 \text{ MW} = 9.1204 \text{ MW}$$

Cabe aclarar que el valor obtenido de potencia bruta considera el despacho de los inversores y el valor de consumos propios.



4.6 Resultados

En base a los cálculos presentados en las secciones precedentes y los registros operacionales, se muestra a continuación la tabla resumen de resultados.

Parque Fotovoltaico	Potencia Bruta [MW]	SS.AA. [MW]	Pérdidas en la central [MW]	Potencia Neta [MW]
PMG Chercán Solar	9.1204	0.0243	0.1036	8.9925

Tabla 4.2 – Potencia máxima – PMG Chercán Solar



5 CONCLUSIONES

Se demuestra que máxima potencia bruta que puede entregar el PMG Chercán Solar en condiciones nominales de recurso primario es de 9.1204 MW, resultando en la potencia neta esperada de 8.9925 MW en el POI.

Desde el controlador conjunto de planta la consigna de potencia del parque queda limitada a un valor máximo de 9.0 MW por su condición de PMG.

Parque Fotovoltaico	Potencia Bruta [MW]	SS.AA. [MW]	Pérdidas en la central [MW]	Potencia Neta [MW]
PMG Chercán Solar	9.1204	0.0243	0.1036	8.9925

Tabla 5.1 – Potencia máxima – PMG Chercán Solar



6 ANEXOS

6.1 Certificado de calibración del medidor de energía

CERTIFICADO DE CALIBRACIÓN			
 ESTUDIOS ELECTRICOS			
Estudios Eléctricos declara que el instrumento:			
Instrumento	Número de Serie:	Última Calibración	
ELSPEC BLACKBOX G4500	00-60-35-2D-E8-4F	9/5/2023	
<p>Fue calibrado siguiendo los lineamientos establecidos en el procedimiento EE-MP-2009-156_05 Control de Equipos habiéndose encontrado conforme y quedando habilitado para su uso.</p> <p>Para la calibración se emplearon los siguientes instrumentos patrón:</p>			
Instrumento Patrón	Número de Serie:	Ultima calibración	Proxima calibración
Valija de Inyección OMICRON CMC 256-6	JG677S	29/10/2021	29/10/2024
Fecha de evaluación: 9/5/2023		Nombre Inspector: Leiss, Jorge	
Certificado número: EE-CI-2023-0609		Firma: 	

Figura 6.1 – Certificado de medidor de potencia neta