



HPP CORRENTOSO

Determinación de Máximo Técnico - Reporte Final

Items

1.	Resumen ejecutivo	4
2.	Determinación de máximo técnico	5
3.	Placa de identificación	7
4.	Anexo	8

A	Primera emisión	Quaranta S.	Baralis G.	29/10/2019
Rev.	Descripción	Dibujó	Revisó	Fecha

SCOTTA

Shape the innovation

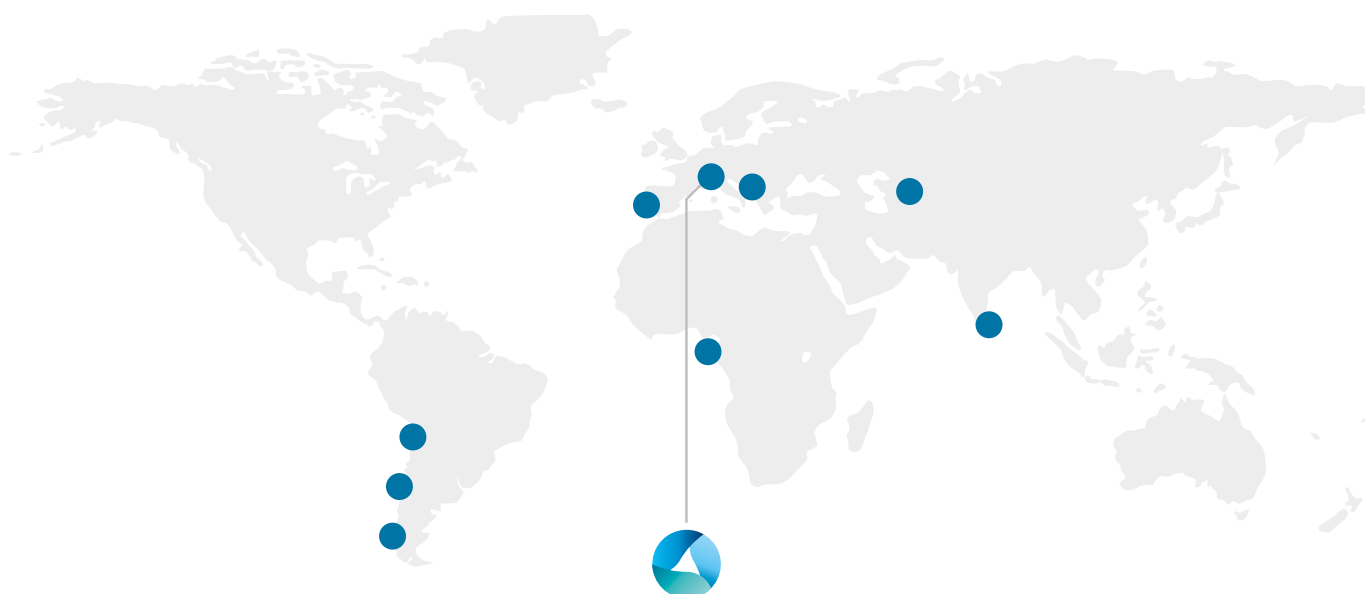

Villafalletto (CN) - Italy
Via Monviso 41 - 12020
Tel. 0171.935111
Fax 0171.935150

tecnico@scotta.it
www.scotta.it



CQOP SOA
CONSTRUTTORI QUALIFICATI OPERE PUBBLICHE

Scotta S.p.A
Capitale sociale
Euro 16.000.000,00 i.v.
Codice Fiscale - Partita IVA -
Registro Imprese di Cuneo:
03429380045
R.E.A. 290102
C.C.I.A.A. Cuneo

1. Resumen ejecutivo

El propósito de este documento es reportar el máximo técnico de la unidad de la planta de CORRENTOSO, Chile.

CORRENTOSO es una planta hidráulica compuesta por 1 turbina de agua de marca SCOTTA de potencia nominal de 8.481 kW a 750 rpm. El generador es de marca GAMESA de potencia nom 10.000 kVA, 13.200 Volts y factor de potencia de 0.8.

El punto del Sistema Interconectado donde se inyecta la potencia activa de la planta es la "Subestación Palmar".

Se analiza y concluye acerca de el siguiente valore de interés:

1. **Máximo Técnico**, correspondiente a la máxima potencia de salida para la cual la turbina exhibe una operación continua y estable.

El parámetro de máximo técnico se determina en base a antecedentes técnicos y de operación de la central.

El informe recoge información técnica relevante, principalmente proporcionada por el fabricante de la turbina a efectos de verificar los valores de interés.

La tabla 1, abajo ilustra los resultados del análisis:

Parámetros	Punto de medida	Información Técnica
Potencia bruta	Bornes generador	máximo técnico 8.481 kW
Potencia SS.AA.*	Tablero distribución SS.AA.	3 kW
Perdidas en el transformador elevador *	Tablero media tensión	93 kW
Potencia neta *	Subestación Palmar	8.385 kW

* en condición de operación en Máximo Técnico

2. Determinación de máximo técnico

OBJETO El objeto de este informe técnico es informar el valor del parámetro de máximo técnico de la turbina hidráulica de la central CORRENTOSO.
El material incluido en este informe considera la información técnica y los documentos indicados en el Anexo Técnico “Pruebas de Potencia Máxima en Unidad Generadoras”.

DETERMINACIÓN DE MAXIMO TÉCNICO En este informe, para la determinación del MT, se consideró la siguiente información:
- Antecedentes técnicos de diseño.

CONSUMO SERVICIOS AUXILIARIES En fase de puesta en marcha, ha sido estimado en 3 kW el consumo de los servicios auxiliares de la central en la condición de operación en potencia máxima.

ANTECEDENTES TÉCNICOS DE DISEÑO GENERADOR La Unidad de la Central CORRENTOSO posee un generador de potencia nominal de 10.000 [kVA] y una tensión nominal de 13,2 [kV].

TURBINA

La turbina de la unidad es de tipo Pelton, marca SCOTTA, de eje vertical, y la potencia nominal es de 8.481 kW, velocidad de rotación nominal 750 rpm.

SISTEMA DE CONTROL VELOCIDAD-POTENCIA

Las Turbinas de tipo Pelton no sufren cavitaciones por flujo de agua o diferencial de presión. La siguiente expresión muestra la relación entre potencia de bruta de salida de la unidad y flujo volumétrico (m³/s) de la turbina:

$$P_B = Q_v \times \rho \times g \times H_B$$

donde:

P_B	=	Energía eléctrica bruta, kW
Q_v	=	Caudal volumétrico turbinado, m ³ /s
ρ	=	Densidad del fluido turbinado, kg/m ³
g	=	Aceleración de la gravedad, m/s ²
H_B	=	Salto bruto, m

La potencia máxima de la turbina es vinculada al caudal máximo de los inyectores, que se puede determinar por medio de las siguientes formulas:

$$Q_v = \frac{V\pi d^2}{4} \quad V = \varphi\sqrt{2gH_n}$$

donde:

Q_v	=	Caudal volumétrico turbinado, m ³ /s
V	=	Velocidad de salida agua inyector, m/s
H_n	=	Salto neto, m
g	=	Aceleración de la gravedad, m/s ²
φ	=	Coefficiente de flujo inyector (0,97)
d	=	Diámetro de salida del inyector

Con una apertura del 100% de 4 inyectores, en la turbina la potencia de salida es **8.481 kW** (condicion de máxima potencia).

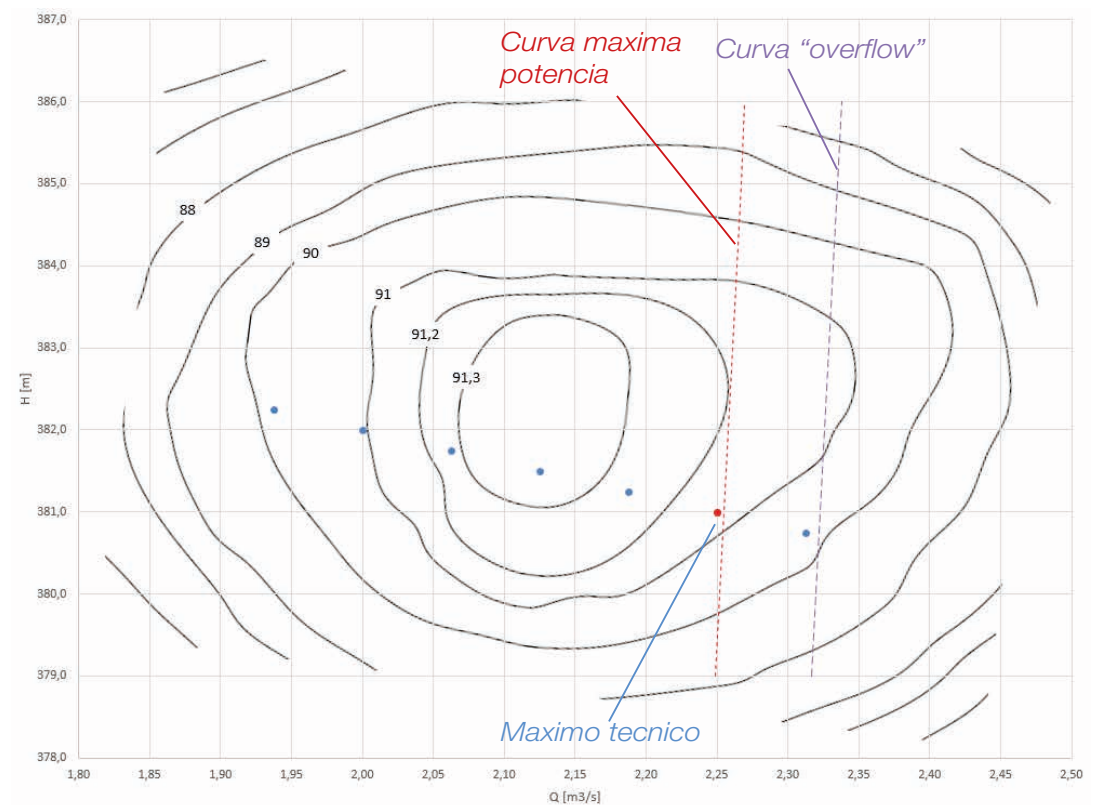

PRUEBA EFECTUADA En fase de puesta en marcha del grupo de producción, se llevó a cabo el test de eficiencia, en acuerdo con la especificación técnica adjunta.

En el siguiente gráfico se encuentran los resultados del test de eficiencia, comparados con la curva de colina de la turbina (4 inyectores), la curva de máxima potencia (vinculada al caudal máximo con apertura del 100% de 4 inyectores) y la curva de "overflow".



CONCLUSIÓN La potencia de máximo técnico de la turbina de la Central CORRENTOSO es 8.481 kW.

3. Placa de identificación

III-PHASE SYNCHRONOUS GENERATOR					
Nº		Type PO 1120-U4F8	n 750 r.p.m. / 1340 r.p.m.	D.E. ↗	
P 10000 kVA - S1	cos φ 0.8	f 50 Hz	U ₁ 13200 V	I ₁ 437 A	3 ~ 
IC 01	IM 4011	IP 23	U ₂ 68,5 V	I ₂ 898 A	DC
Ambient T 40°C	Δ T 80°C	Cl F	IEC 60034	40000 Kg	
BRUSHLESS EXCITATION SYSTEM					
Nº		Type EDR 6512 16/8	f 100 Hz	cos φ 0.95	
P 76 kVA	U ₁ 57 V	I ₁ 769 A	3 ~ 		
P 61,5 kW	U ₁ 68,5 V	I ₁ 898 A	DC		
EXCITACION	U ₂ 122,4 V	I ₂ 11,2 A	DC		

GAMESA ELECTRIC S.A.U.
P.º de A. Calonge 3
REINOSA (CANTABRIA)
SPAIN

Tel. 0034942 77 41 00
Fax. 0034942 75 32 50
e-mail: gamesaelectric@gamesacorp.com

SCOTTA **CE**

Type:

Serial number:

Year of production:

Turbine output:

Head: Turbine speed:

MADE IN ITALY

4. Anexo

Se adjunta un pasaje de la prueba de eficiencia de la turbina y la especificación técnica de la prueba.

RELAZIONE COLLAUDO CENTRALE

N° collaudo	DATA	30/06/2018	COMMESSA	REDAZIONE	G.M.BARALIS	CONTROLLO	SCOTTA
CENTRALE	CORRENTOSO			CLIENTE	HIDRO PALMAR		

**ELABORATO DI COLLAUDO E PROVE DI MESSA
IN MARCIA**

CENTRALE CORRENTOSO

TURBINA PELTON 4 GETTI

ASSE VERTICALE

G1

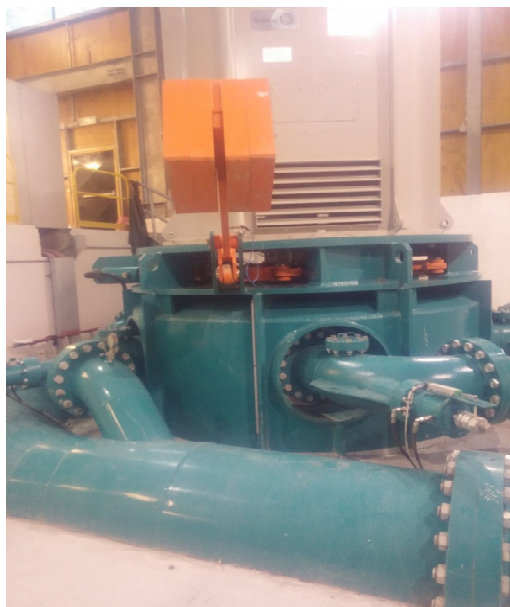



SCOTTA S.p.A. Sede
legale e amministrativa: Via Monviso,41 - 12020 VILLAFALLETTO (CN) Tel.0171/935111-
Fax:0171/935150



PROVE PARALLELO GRUPPO 1

POTENCIA HIDRAULICA	POTENCIA ELECTRICA	CAUDAL	CAIDA NETA IEC 60041	INJECTOR					NOTE
				1	2	3	4	5	
kW	kW	m ³ /s	m	%	%	%	%	%	
239	153	0,063	389,75	10					minimo tecnico
478	334	0,125	389,50	20					
716	614	0,188	389,25	30					
954	844	0,250	389,00	40					
1.192	1.067	0,313	388,75	50					
1.429	1.295	0,375	388,50	60					
1.666	1.516	0,438	388,25	70					
1.903	1.736	0,500	388,00	80					
2.140	1.947	0,563	387,75	90					
2.376	2.157	0,625	387,50	100					
2.612	2.351	0,688	387,25	100	10				
2.847	2.577	0,750	387,00	100	20				
3.083	2.805	0,813	386,75	100	30				
3.318	3.022	0,875	386,50	100	40				
3.552	3.240	0,938	386,25	100	50				
3.787	3.453	1,000	386,00	100	60				
4.021	3.667	1,063	385,75	100	70				
4.254	3.876	1,125	385,50	100	80				
4.488	4.084	1,188	385,25	100	90				
4.721	4.287	1,250	385,00	100	100				
4.954	4.498	1,313	384,75	100	100	10			
5.186	4.720	1,375	384,50	100	100	20			
5.419	4.942	1,438	384,25	100	100	30			
5.651	5.159	1,500	384,00	100	100	40			
5.882	5.370	1,563	383,75	100	100	50			
6.113	5.575	1,625	383,50	100	100	60			
6.344	5.786	1,688	383,25	100	100	70			
6.575	5.990	1,750	383,00	100	100	80			
6.806	6.193	1,813	382,75	100	100	90			
7.036	6.395	1,875	382,50	100	100	100			
7.265	6.590	1,938	382,25	100	100	100	10		
7.495	6.820	2,000	382,00	100	100	100	20		
7.724	7.052	2,063	381,75	100	100	100	30		
7.953	7.269	2,125	381,50	100	100	100	40		
8.181	7.470	2,188	381,25	100	100	100	50		
8.410	7.678	2,250	381,00	100	100	100	60		
8.638	7.877	2,313	380,75	100	100	100	70		
8.865	8.085	2,375	380,50	100	100	100	80		
9.092	8.283	2,438	380,25	100	100	100	90		
9.320	8.481	2,500	380,00	100	100	100	100		maximo tecnico
10.224	9.304	2,750	379,00	110	110	110	110		overflow turbina

SCOTTA S.p.A.

Capitale sociale Euro 16.000.000,00 i.v.

Codice Fiscale - Partita IVA - Registro Imprese di Cuneo:
03429380045

R.E.A. 290102 C.C.I.A.A. Cuneo

Sede legale e amministrativa:

Via Monviso, 41 - 12020 VILAFALLETTO (CN)

Tel.: 0171/935111 - Fax: 0171/935150

SCOTTA



SAPIENZA TECNOLOGICA

EXECUTION OF TEST FOR THE DETERMINATION OF

THE STEADY STATE PERFORMANCE OF THE MACHINE



Turbine group efficiency measures are performed with reference to the IEC standard 41 (equivalent to the Italian standard CEI EN 60041):

"Field acceptance tests to determine the hydraulic performance of hydraulic turbines, storage pumps and pump-turbines".

In particular, the following procedure must be followed:

1. Instantaneous power measurement produced (chapter 9 of the Italian standard CEI EN 60041: 1997-11);
2. The Net Hydraulic Head measurement of the turbine (chapter 2 of the Italian CEI EN 60041: 1997-11);
3. Turbine discharge measurement (chapter 10 of the Italian standard CEI EN 60041: 1997-11);
4. Calculation and analysis of the results (chapter 8 of the Italian standard CEI EN 60041: 1997-11).

1 - MEASUREMENT OF THE INSTANT PRODUCT POWER

Measurement of instantaneous power produced is detected in stable working conditions (for example: parameters 2-Net head and 3-Discharge variables in the instrument precision field) in two ways:

- a. By reading the production counter at 15min intervals;
- b. By reading the power value on the multifunction instrument (Network Analyzer), net of the self-consumption of the system. It's necessary to compare the reading with the production counter value at least twice to check the correspondence.

2 - MEASUREMENT OF THE NET HYDRAULIC JUMP OF THE TURBINE

Net Head turbine measurement is got by reading the precision pressure gauge installed on the penstock immediately downstream of the machine valve, immediately upstream of the turbine spiral case. Through a geometric measurement of the position of the runner quote compared to the center of the manometer and considering the kinetic energy possessed by the incoming fluid, the net Head is got.

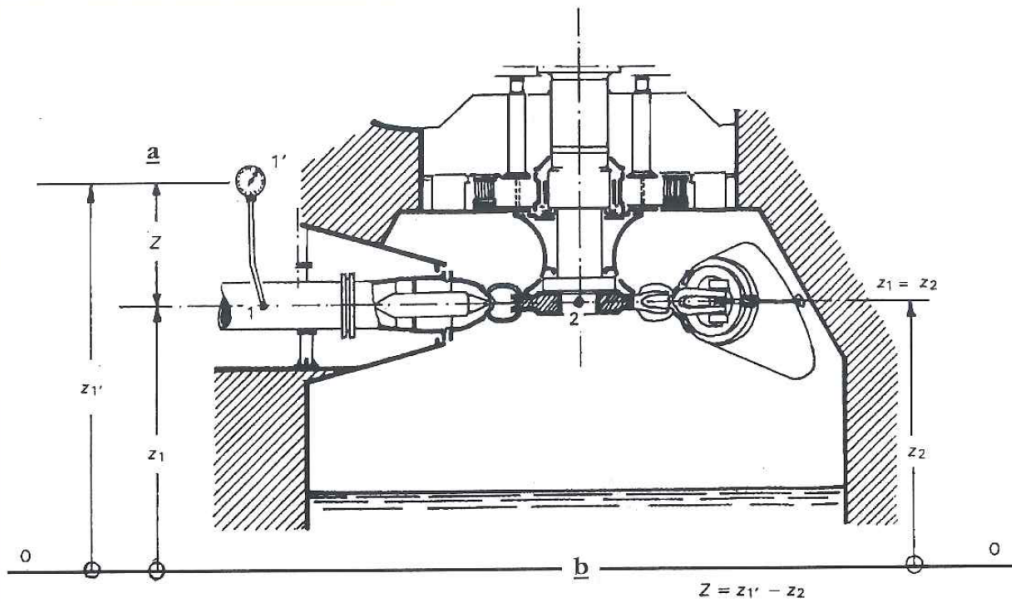

$$H_n = p_1 + \frac{U_1^2}{2g} + z$$

Whit:

H_n = net Head [m];

p_1 = pressure gauge [m];

U_1 = kinetic energy calculated in manometre section [m/s];

g = gravity acceleration [m/s²];

z = geometric measurement of the position of the runner quote compared to the center of the manometer [m].

3 - MEASURED TURBINED DISCHARGE

Turbinated discharge is measured using a CLAMP-ON ultrasonic meter installed on the penstock in a position that the measuring section has 10 straight diameters upstream and 5 straight diameters downstream of the pipeline.

Pipe diameter will define the number of acoustic path and the measuring well size where the acoustic meter must be installed.

For this hydroelectric power plant, penstock has a nominal diameter of DN600. Therefore, it is proposed to install a CLAMP-ON ultrasonic meter with 2 acoustic paths installed near the central building at a distance of at least 3m upstream from the machine valve if the incoming supply line is straight for at least 10m.

Otherwise it will be necessary to find a position of the measuring well that respects the stated straight diameters. The well must have the following dimensions:

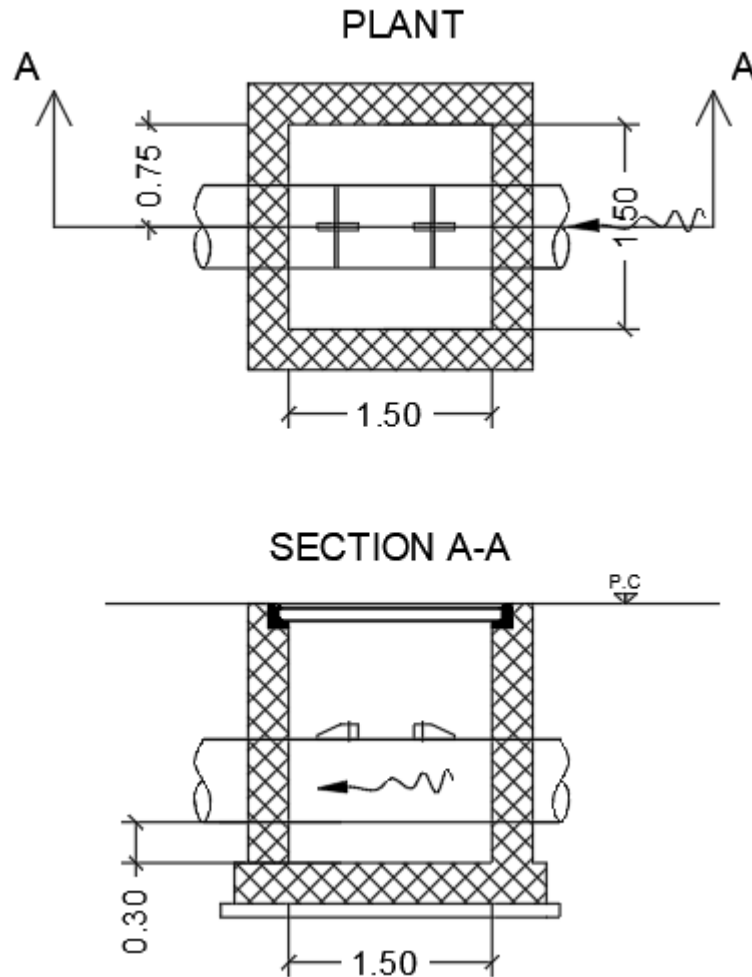

4 - ANALYSIS OF RESULTS

In cases where it's not possible to carry out tests under contract conditions, the measured values can be transposed to the guarantee values only if the physical quantities variations involved (head H, speed U and power P) deviate from the contractual values inside the range $\pm 10\%$ of the physical quantity itself.